

PPJC

Portapilastro a "C"
Ground plate for square wood posts

Rev: 00
Pag. 1/2

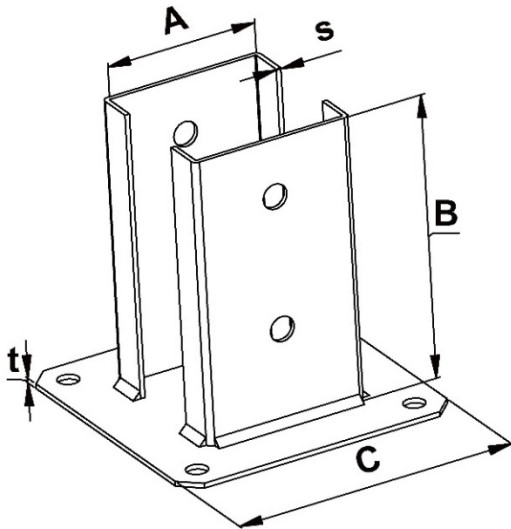

GEOMETRIA GAMMA - SIZE GEOMETRY

Tipo - Type	A [mm]	B [mm]	C [mm]	t [mm]	s [mm]	Foro laterale Ø Lateral holes Ø [mm]	Foro base Ø Base holes Ø [mm]	Cod. Zincato giallo Yellow passivated
PPJC	71x71	150	150	2,5	2,5	13	11	PPJC70YZ
	81x81							PPJC80YZ
	91x91							PPJC90YZ
	101x101							PPJC100YZ
	121x121	180	4	4	PPJC120YZ			
	142x142	180			PPJC140YZ			
	162x162	220			PPJC160YZ			
	202x202	220			260			PPJC200YZ

CARATTERISTICHE PRODOTTO - PRODUCT FEATURES

Tipo - Type	PPJC	Rivestimento Coating
Materiale - Material	Acciaio - Steel S235JR EN 10025	Zincatura $\geq 5\mu\text{m}$ EN ISO 4042 / Zinc plated $\geq 5\mu\text{m}$ EN ISO 4042
Durabilità - Durability	Classe di servizio 1 e 2 - Corrosion protection class 1 and 2 EN 1995:2014 [EC 5]	

SP

Piastra alza pilastro
Support for posts

La piastra SP permette un adeguato rialzo da terra, per una maggiore durabilità / The SP plate allows an adequate rise from the ground, for a greater durability

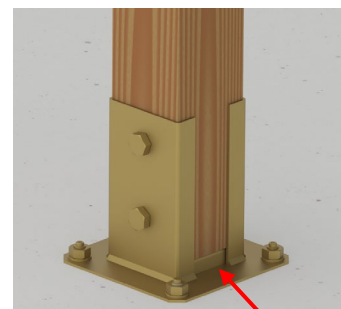
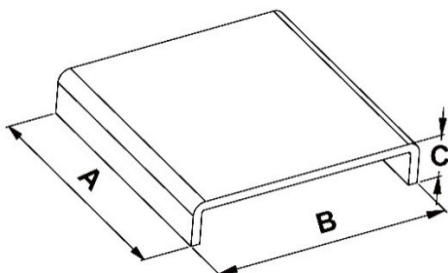

GEOMETRIA GAMMA - SIZE GEOMETRY

Tipo - Type	A [mm]	B [mm]	C [mm]	Spessore thickness [mm]	Cod. Zincato giallo Yellow passivated
SP	69	69	15	3	SP70YZ
	79	79			SP80YZ
	89	89			SP90YZ
	99	99			SP100YZ
	119	119	20	4	SP120YZ
	139	139			SP140YZ
	159	159			SP160YZ
	199	199			SP200YZ
		23			

CARATTERISTICHE PRODOTTO - PRODUCT FEATURES

Tipo - Type	SP	Rivestimento Coating
Materiale - Material	Acciaio - Steel S235JR EN 10025	Zincatura ≥ 5µm EN ISO 4042 / Zinc plated ≥ 5µm EN ISO 4042
Durabilità - Durability	Classe di servizio 1 e 2 - Corrosion protection class 1 and 2 EN 1995:2014 [EC 5]	

FISSAGGI ACCESSORI - COMPLEMENTARY FIXINGS

Fissaggio alla struttura in legno - Timber fixings

Tipo Type	Descrizione Description	d [mm]	L [mm]	Materiale Material	Rivestimento Coating
TTDQ*	Bullone a testa tonda - Round head bolt	M12	**	cl. 4.8	Zincatura - Zinc plated EN ISO 4042
TIRAFONDO*	Vite TE a legno - Hex head wood screw	12	**	cl. 4.8	

* Vedi Schede Tecniche disponibili su www.friulsider.com / See Technical Data Sheets available on www.friulsider.com

** In funzione delle dimensioni della colonna di legno / In function of the size of timber column

Fissaggio alla struttura in c.a. - Concrete support fixings

Tipo Type	Descrizione Description	d [mm]	L [mm]	Materiale Material	Tipo ancorante Anchor type
CLR*	Vite calcestruzzo per fissaggi strutturali Concrete screw for structural fixings	10	**	cl. 10.9	Meccanico Mechanic
FM-753*	Ancorante pesante passante Heavy duty through-bolt anchor	M10	**	≥ cl. 5.8	Meccanico Mechanic
BFK + KEM H - HYBRID*	Barra BFK + KEM 936 - Ibrido con certificazione sismica BFK bar + KEM 936 - Hybrid with seismic certification	M10	**	≥ cl. 5.8	Chimico Chemical

* Vedi Schede Tecniche disponibili su www.friulsider.com / See Technical Data Sheets available on www.friulsider.com

** In funzione dello spessore del supporto in c.a. / In function of the size of concrete support

Acquistando il prodotto, l'utilizzatore è tenuto ad osservare scrupolosamente le istruzioni riportate sul packaging e sulla documentazione relativa al prodotto disponibile sul sito internet www.friulsider.com/download.html. Friulsider S.p.A. non risponderà ad alcun titolo di danni a persone o cose che dovessero essere conseguenza di una conservazione od uso diversi da quelli descritti.

By purchasing the product, the user is required to scrupulously observe the instructions on the packaging and on the documentation relating to the product available on the website www.friulsider.com/download.html. Friulsider S.p.A. will not be liable for any damage to persons or things that may be the consequence of a conservation or use other than those described.

Le schede tecniche (ultima revisione) dei prodotti Friulsider sono disponibili sul sito www.friulsider.com
The technical sheets (latest revision) of Friulsider products are available on the website www.friulsider.com

In caso di traduzioni, i documenti ufficiali di riferimento sono quelli in lingua italiana.
In the case of translations, the official reference documents are those in Italian.